

Mechanický kombinační zámek

ML 67-40

Technický manuál

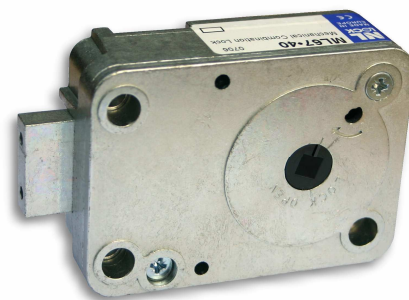

POPIS

ML 67-40 je 3 - kotoučový kombinační zámek se zábranou proti manipulaci, novými vlastnostmi a jeho montáž je velmi jednoduchá. Zámek má standardní rozměry (66,7x41mm) a může být namontován ve všech směrech.

Rozměry: 85 mm x 61 mm x 29 mm

Rozměry závor: 25 mm x 8mm se dvěma M4 dírami

Výsuv závor: 8 mm.

Tento zámek **nepotřebuje** klínek a funguje se čtyřhranem 6x6mm.

ČÍSELNÍKY

Zámek je možné použít s těmito NL LOCK číselníky:

MD 50-60



SLOT 17-80



MD 70-60



Rozvory a příslušenství k zámku je možné také dodat. Prosím věnujte pozornost popisu montážních pokynů a montáži podložky.

Vzhledem k inovaci, který tento zámek má (vodící tyč u zámku je čtyřhran) není tento zámek kompatibilní s číselníky, které se uchycují kulatou vodící tyčí se závitem. Nabízíme ale i tento zámek se speciální vložkou k číselníkům s kulatou vodící tyčí. V případě zájmu nás kontaktujte.

ROZMĚRY / MONTÁŽNÍ INSTRUKCE

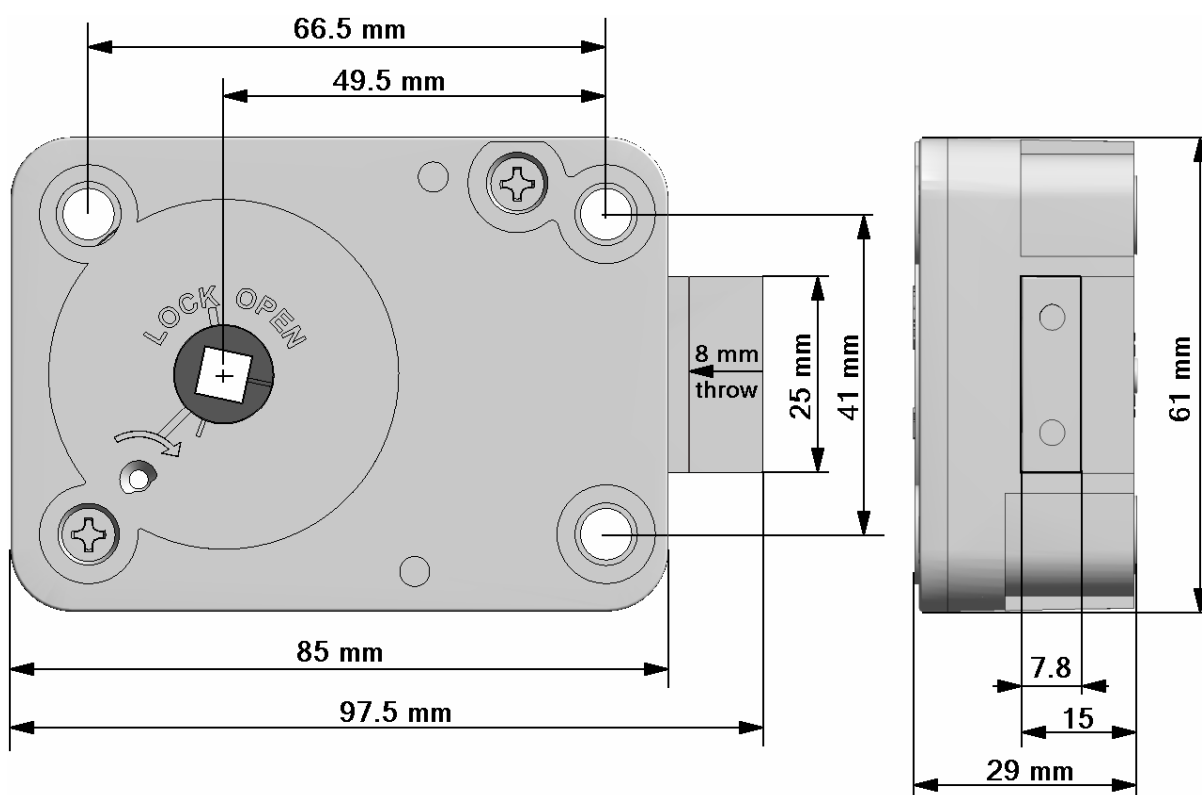

Zámek se dodává se závorou staženou dovnitř zámku. **Nepohybujte** s rozvodovou součástkou (část se čtvercovou dírou – viz.obr.) nebo se závorou. **Během montáže musí být závorá ve stažené pozici a rozvodová součástka nastavena tak, jak je zobrazeno na obrázku!**

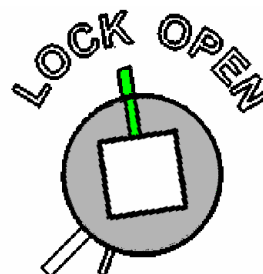

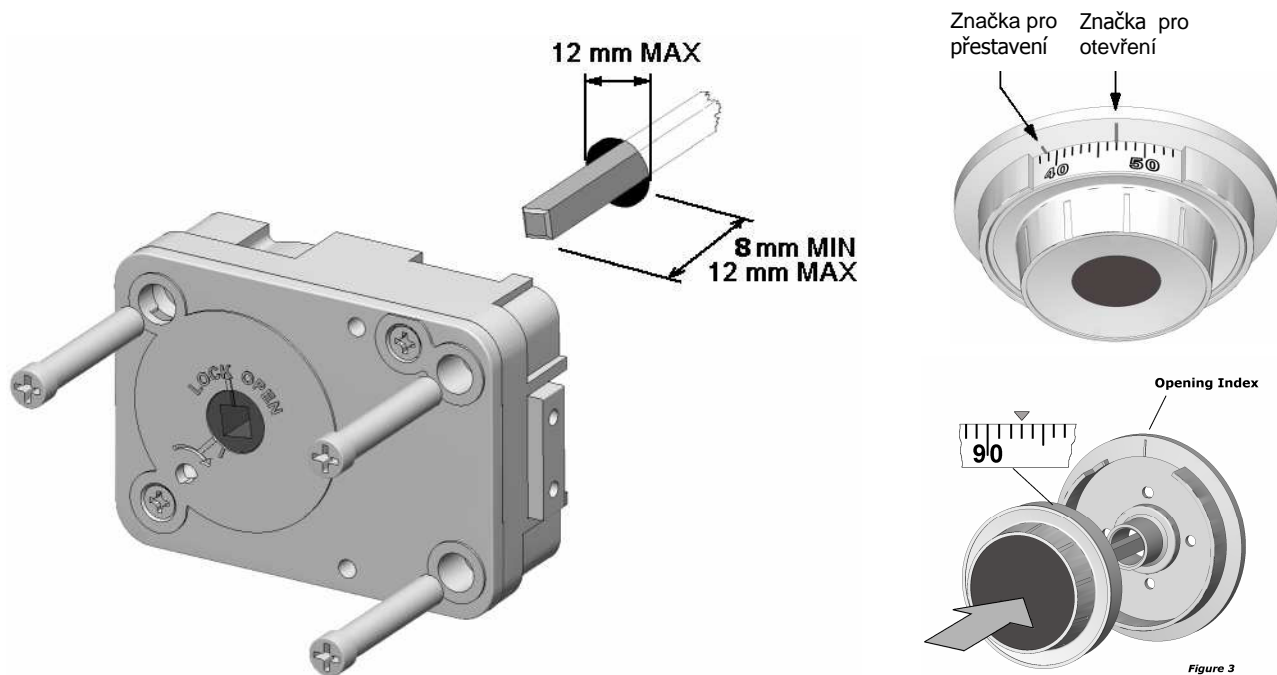

Používejte pouze 3 dodávané šrouby (M6 nebo US 1/4 20G BSW). Kroutivá síla je přibližně 3,5 Nm). Se zámkem v otevřené pozici (závora je zatažená) nastavte číselník přibližně na číslici 93* na značce pro otevření a zasuňte jej do zámku. **Čtyřhran se již nedá vysunout.**

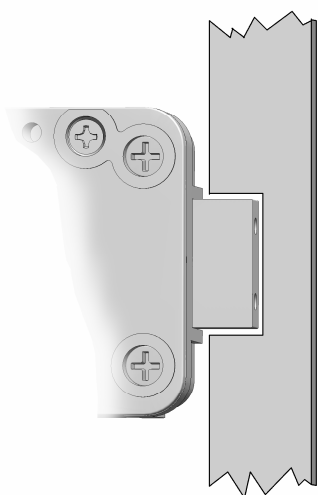

Otočte číselníkem doleva – závora se vysune. Závora musí zajíždět lehce a neměla by nijak zamezovat chodu rozvorového mechanismu.

Zámek se dodává s výrobním kódem „50“

4x  Číselníkem přetočte přes „50“ třikrát a při čtvrtém otočení zastavte na „50“ přesně na značce pro otevření. Z důvodu tolerance při montáži je možné, že kód je o 2 dílky větší nebo menší. Toto nastavení je normální a je eliminováno po přestavení kódu. Pokud tedy zámek neotvírá na „50“, zkuste otevřít na „48“ pak „49“, „51“ nebo „52“.

Také díky této toleranci je velmi důležité překódovat zámek po montáži.

Při otevřených dveřích uzavřete rozvor a zámek do zamčené pozice. Nastavte kód, který je nastaven, na **značku pro přestavení**.

Například: pokud zámek otvírá na "49, tak toto číslo přetočte 4 x doleva než se "49" zastaví na značce pro přestavení



Výměna klíče



Pokud montážní pracovníci používají jeden přestavovací klíč pro nastavení více zámků, je velmi důležité klíč pravidelně kontrolovat.

Pokud je klíč ohnutý, nebo vykazuje známky opotřebení je nutné ho vyměnit, jinak nový kód nebude nastaven správně.

Nyní nastavte výrobní kód na značce pro přestavení.

***Doporučujeme nastavit kód 10-20-30 jak je uvedeno na uživatelském manuálu NLOCK.**

Poslední číslice musí být větší než 20. Pro větší bezpečnost by se mělo každé číslo lišit alespoň o hodnotu 4 od druhého. (Např. 49-45-41 nebo 51-52-53 ap.)

- 4 x**  Číselník otočte doleva, přetočte 1.číslici (10) 3x, na počtvrté nastavte číslici **přesně na přestavovací značku**.
- 3 x**  Číselník otočte doprava, přetočte 2.číslici (20) 2x, na potřetí nastavte číslici **přesně na přestavovací značku**.
- 2 x**  Číselník otočte doleva, přetočte 3.číslici (30) 2x, na podruhé nastavte číslici **přesně na přestavovací značku**.

Pokud při otáčení číselníkem přetočíte kód, začněte od začátku.

Poté co je nový kód nastaven, **otočte přestavovacím klíčem doleva a vysuňte**. Nový kód je nyní nainstalován.

Vyzkoušejte nový kód několikrát (značka pro otevření) při otevřených dveřích!

VLASTNOSTI

<i>Mechanika</i>	
Otevírání	manuální
Zavírání	manuální
Blokující element	3 kotouče
Zabezpečení proti manipulaci	ano
Montážní rozměry	standardní
<i>Certifikace</i>	
VdS	Class 2
EN 1300	Class B
UL	Group 2M

Co když ...

... se nedopatřením před instalací pohne rozvodová součástka?

Pokud nedošlo ke změně kódu s přestavovacím klíčem, zámek je připraven k instalaci následně:

1. Držte zámek tak, aby jste se dívali na kryt zámku a závora směřuje doprava.
2. Otočte rozvodovou součástkou minimálně 4 krát a zastavte v pozici jak je zobrazeno na obrázku 1.
3. Otočte součástkou proti směru hodinových ručiček než se zámek otevře. V tuto chvíli by měla být součástka v pozici zámek otevřen (vyznačeno na krytu zámku) viz obrázek 2.

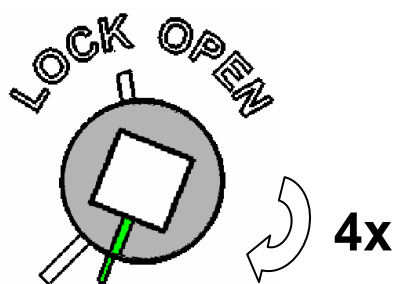

Obr. 1

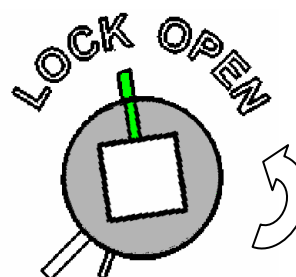

Obr. 2